

KIDNEY-SHAPED LAZY SUSAN DRAWER SYSTEM

Inspect all parts and read all instructions prior to beginning assembly and installation.

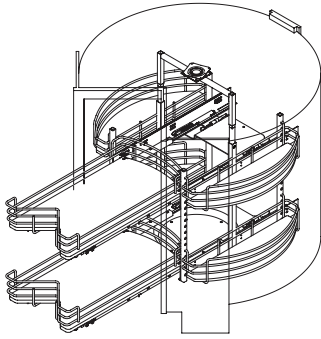

Parts Included

- A. Frame (1)
- B. Pull-Out Shelves (2)
- C. Adjustable Side Baskets (4)
- D. Installation Template (1)
- E. #8 x 1/2" Bearing Mounting Screws (4)
- F. #6 x 1/2" Upper Mounting Screws (4)

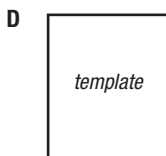
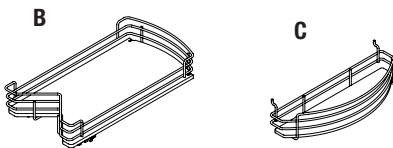
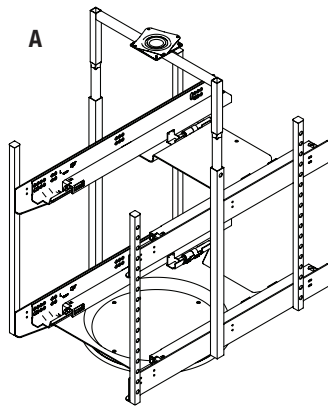

Tools Required

- Phillips head screwdriver
- Drill with 1/16" (1.5mm) bit for drilling pilot holes
- Pencil

Product Assemblies

SDS-KD-28-FNW



KNAPE & VOGT

2700 Oak Industrial Drive NE, Grand Rapids, MI 49505 USA
800.253.1561 • 616.459.3311 • www.kv.com

SYSTÈME DE TIROIR À PLATEAU TOURNANT CIRCULAIRE

Inspectez toutes les pièces et lisez toutes les instructions avant de commencer l'assemblage et l'installation.

1. Utilisez le modèle d'installation pour localiser, marquer et percer les trous de montage nécessaires à la partie supérieure et inférieure.

REMARQUE: Le modèle d'installation est conçu pour marquer la partie supérieure ET la partie inférieure du cadre. (A)

2. Placez le cadre dans l'élément. Alignez les trous de montage des roulements avec les trous de montage pré-perçés. Fixez à l'aide de vis. (E) Fixez le support de la partie supérieure avec les attaches. (F)

REMARQUE: Il peut être nécessaire de faire tourner le cadre pour localiser les trous de montage pré-perçés.

3. Vérifiez la bonne rotation de l'unité. Cette dernière doit tourner de manière identique dans chaque direction. Si la rotation n'est pas identique dans les deux directions, le roulement inférieur est fixé en position incorrecte. Pour corriger le problème, déposez les vis du seul roulement inférieur et faites tourner ce dernier d'un trou dans la direction voulue pour une rotation identique. Réinstallez les vis.

4. Installez les deux tablettes coulissantes. Pour installer les tablettes, placez la tablette sur les coulisses et poussez vers l'arrière. L'étagère sera retenue par les deux broches situées à la partie supérieure des glissières et les leviers de déverrouillage s'engageront dans les glissières. Réinstallez et positionnez les quatre corbeilles latérales réglables pour l'utilisation voulue.

SISTEMA DE GAVETAS CON CHAROLA GIRATORIA REDONDA

Inspeccione todas las piezas y lea todas las instrucciones antes de comenzar con el armado y la instalación.

1. Use la plantilla de instalación para ubicar, marcar y taladrar los agujeros superiores e inferiores de montaje necesarios.

NOTA: Se ha diseñado la plantilla de instalación para marcar la parte superior Y la parte inferior del Armazón. (A)

2. Alinee los agujeros de montaje para los cojinetes con los agujeros de montaje pretaladrados. Asegure con los fijadores. (E) Asegure el soporte de montaje superior con los fijadores. (F)

NOTA: Es posible que sea necesario girar al armazón para ubicar los agujeros de montaje pretaladrados.

3. Verifique que la unidad se gire correctamente. La unidad debería girar uniformemente en ambos sentidos. De no ser uniforme la rotación en ambos sentidos, significa que se ha fijado el cojinete inferior en la posición incorrecta. Para corregir, quite los fijadores del cojinete inferior únicamente y gire el cojinete hacia uno más de los agujeros en el sentido necesario para dar una rotación uniforme. Vuelva a instalar los fijadores.

4. Instale los dos estantes extraíbles. Para instalar los estantes, coloque el estante en el portaobjetos y empuje hacia atrás. Se fijará el estante con dos espigas que se encuentran en la parte superior de los deslizadores y las palancas de liberación se acomodarán con un chasquido a los deslizadores. Vuelva a instalar y posicionar los dos cestos laterales ajustables para su uso previsto.

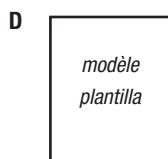
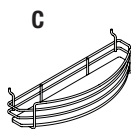
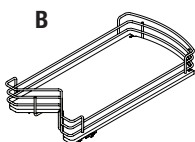
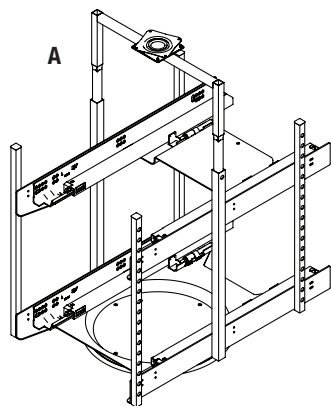

Pièces Incluses

- A. Cadre (1)
- B. Étagères coulissantes (2)
- C. Corbeilles latérales réglables (4)
- D. Modèle d'installation (1)
- E. Vis d'installation pour roulement à billes #8 x 1/2 po (4)
- F. Vis d'installation partie supérieure #6 x 1/2 po (2)

Outils Requis

- Tournevis cruciforme
- Perceuse avec foret de 1/16 po (1,5mm)
- Crayon

Assemblages

SDS-FR-28-CW

Piezas incluidas

- A. Armazón (1)
- B. Estantes desplegable (2)
- C. Cestos laterales ajustables (4)
- D. Plantilla de instalación (1)
- E. #8 x 1/2" Tornillos de montaje del cojinete (4)
- F. #6 x 1/2" Tornillos de montaje superior (2)

Herramientas Necesarias

- Destornillador Phillips
- Taladro con una broca de 1/16 pulg. (1,5mm)
- Lápiz

Ensamblajes del Producto

SDS-FR-28-CW



KNAPE & VOGT

2700 Oak Industrial Drive NE, Grand Rapids, MI 49505 USA
800.253.1561 • 616.459.3311 • www.kv.com

©2014 Knappe & Vogt. Tous droits réservés. Knappe et Vogt® réservent le droit de changer des spécifications sans préavis. Fabriqué aux É.-U.
©2014 Knappe & Vogt. Reservados todos los derechos. El Knappe y Vogt® reservan el derecho de cambiar especificaciones sin el aviso.
Hecho en los Estados Unidos.

310104-C_0114